

Tragbare autonome Augen-, Gesichts- und Körperdusche – 15 Liter / 4 US-Gallonen

STD-38G

Diese autonome Notdusche ermöglicht eine effektive Dekontaminierung der Augen, des Gesichts sowie anderer betroffener Stellen am Körper. Sie ist für den Einsatz in Situationen geeignet, in denen kleinere Verschüttungen von Chemikalien auftreten können und die Gesundheit von Mitarbeiter gefährden. An den unbeheizten 15-Liter-(4 US-Gallonen-)Druckzylinder ist über einen flexiblen Schlauch eine Optiflex-Handbrause angeschlossen, die zur leichteren Handhabung eine arretierbare Auslösetaste besitzt.



Spezifikationen

WERKSTOFFE	
GEHÄUSE	Druckzylinder aus Edelstahl
BETRIEBSANGABEN	
FASSUNGSVERMÖGEN	15 Liter / 4 US-Gallonen
DURCHFLUSSMENGE	6 Liter pro Minute / 1,6 US-Gallonen pro Minute
BETRIEBSDRUCK	6,9 bar g / 100 psi
BERSTDRUCK	69 bar g / 1000 psi
BETÄTIGUNG	
AUGEN-/GESICHTSDUSCHE	Handhebel
ABMESSUNGEN UND GEWICHT	
ABMESSUNGEN (B x T x H)	267 mm (10,5 Zoll) x 242 mm (9,5 Zoll) x 820 mm (32,3 Zoll)
GEWICHT	Leer: 5 kg / 11 lb. Gefüllt: 20 kg / 44 lb.

Allgemeine Aufbauzeichnung

Tragbare autonome Augen-, Gesichts- und Körperdusche – 15 Liter / 4 US-Gallonen

STD-38G

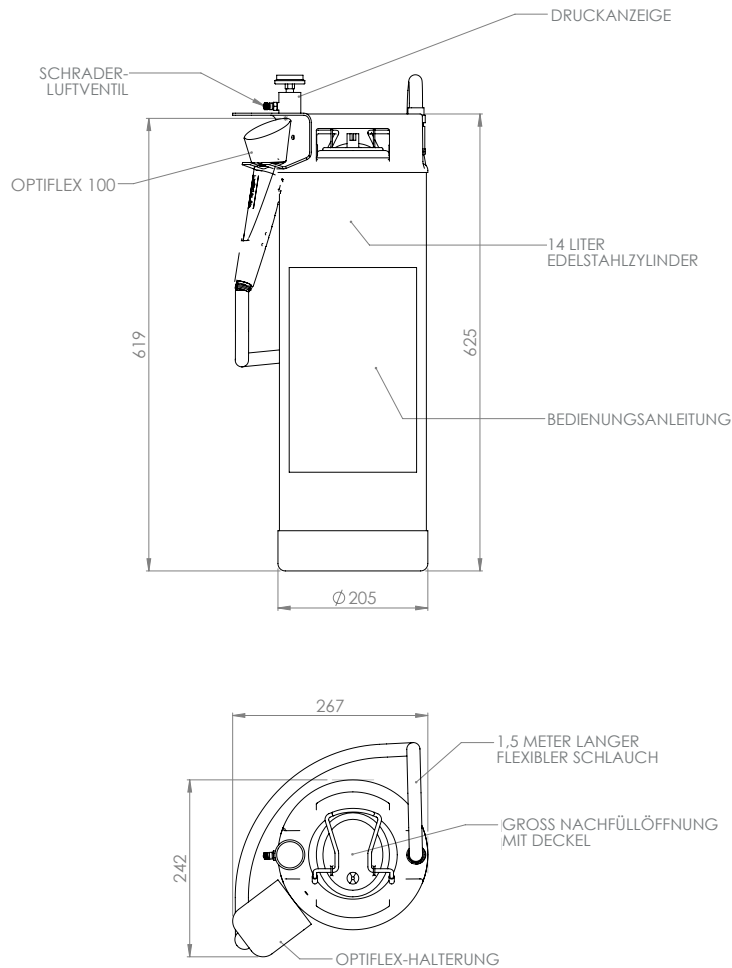

ISOMETRISCHE ANSICHT